



[www.sdgsa.it](http://www.sdgsa.it)



[www.bioplat.it](http://www.bioplat.it)

**Cliente:** Standard

**Codice prodotto:** 309

**Descrizione articolo:** Bicchiere 6oz - **Contenenza nominale:** 170 ml **Contenenza raso bocca:** 205 ml

**Tipologia materiali:** Cartoncino pura cellulosa non pattinato accoppiato a PLA 257+37,25 g/mq

**Tipo stampa:** OFFSET

**Peso singolo prodotto:** 6,4 g

## IMMAGINE E DISEGNO TECNICO /

Le misure sono espresse in mm.

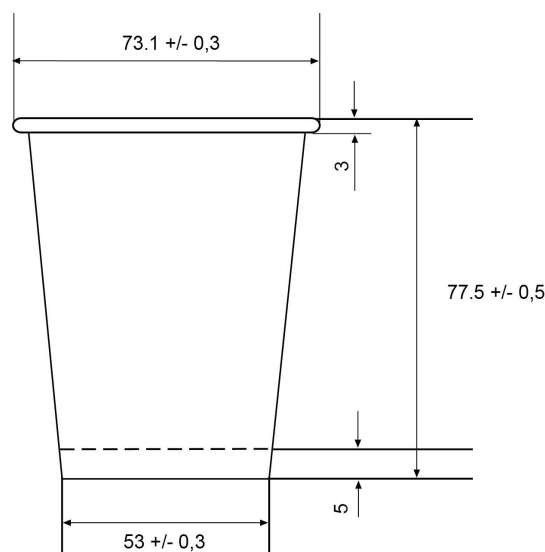

## IMBALLO PRODOTTO /

**Tipologia scatola:** Cartone ondulato avana

**Misure esterne scatola:** 380 x 300 x 400h mm

**Peso lordo scatola:** 7,2 kg

**Peso netto scatola:** 6,4 kg

**Nr. pezzi/confezione:** 50

**Nr. confezioni/scatola:** 20

**Pezzi/scatola:** 1.000

**Tipol. confezionamento:** Sacchetto in polietilene neutro

**Etichetta confezione:** si

**Etichetta scatola:** si

**Scatole/pallet:** 18

**Disposizione su pallet:** 6 scatole di base x 3 strati in altezza

**Tipologia pallet:** 80 x 120 cm EPAL

**Altezza Totale bancale:** 1,35 m circa (compreso pallet)

## CONFORMITÀ E NORME DI UTILIZZO /

Prodotto idoneo al contatto con alimenti secondo il regolamento CE n° 1935/2004 e successivi aggiornamenti, al D.M. del 21/03/1973. e successivi aggiornamenti. Il prodotto è idoneo al contatto alimentare con bevande fredde e calde (max 15 minuti per 80°C). Non è adatto alla cottura né in forno tradizionale né a microonde.

Non è adatto alla conservazione degli alimenti. Non è adatto per i prodotti alimentari per la prima infanzia ed alimenti di proseguimento. Il prodotto è monouso e non porta data di scadenza.

Conservare in luogo asciutto e lontano dai raggi del sole e fonti di calore (0°C + 35°C).

**QUESTO PRODOTTO NON È UN GIOCATTOLO.**



Il presente articolo è disponibile nelle seguenti grafiche:

<b>BIANCO</b> .....	Codice prodotto 309-00	Codice EAN 8032532913680
<b>PALM LEAF</b> .....	Codice prodotto 309-60	Codice EAN 8032532914847
<b>PALM TREE</b> .....	Codice prodotto 309-61	Codice EAN 8032532912218
<b>BIOPLAT</b> .....	Codice prodotto 309-62	Codice EAN 8032532911716